

RZ450e

动力蓄电池总成拆卸方法

混合动力 / 蓄电池控制系统

HV 蓄电池

拆卸

警告 / 注意 / 提示

拆卸 / 安装 EV 供电蓄电池总成期间拆卸并安装或更换零件后，必须执行的必要程序（调节、校准、初始化或注册）如下所示。

拆卸 / 安装 / 更换零件后的必要程序

更换零件或程序	必要程序	未执行必要程序时的影响 / 不起作用的功能	链接
断开 / 重新连接辅助蓄电池端子	操作多路网络主开关总成（伸缩式车外后视镜开关）以伸展和收缩车外后视镜总成。	驻车辅助制动系统 *	(★)
更换 EV 供电蓄电池总成	1. 蓄电池状态信息更新 2. 蓄电池诊断	EV 蓄电池状态信息无法更新	(★)

*: 多信息显示屏上显示 “[驻车辅助制动系统图标] System Stopped See Owner's Manual (系统停止, 请参考《用户手册》)” 时。

警告:

- 本车辆具有标识为橙色线束和连接器的高压电路，因此遵守该手册的说明以正确执行程序。
- 如果未根据本手册中的说明执行正确的程序，则会有被高压电路电击的危险。

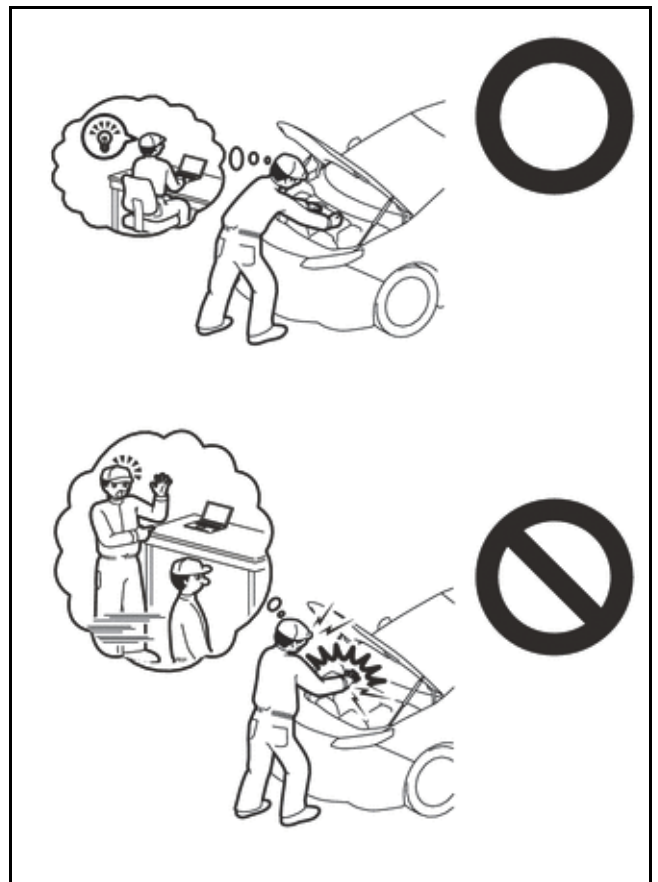

- 对高压线束或零部件进行作业时，确保佩戴绝缘手套。
- 如果未佩戴绝缘手套进行操作，会发生电击危险。
- 不要使水接触牵引用蓄电池总成。



注意：

为防止钥匙锁在车内，确保在断开辅助蓄电池负极 (-) 端子电缆前进入电子锁检查模式并启用手动释放手柄。

提示：

断开 / 重新连接辅助蓄电池端子电缆时，系统暂时停止运行。但是，各系统均具有首次使用系统时完成学习的功能。

- 车辆行驶时完成学习

不执行必要程序时的影响 / 无效功能	必要程序	链接
前摄像机系统	以 35 km/h (22 mph) 或更高的速度朝正前方驾驶车辆 5 秒或更长时间。	(★)
自适应远光系统		

- 车辆正常工作时完成学习

不执行必要程序时的影响 / 无效功能	必要程序	链接
电子锁系统 <ul style="list-style-type: none"> • 背门开启器 	使用车门控制开关或电子钥匙发射器分总成开关执行车门解锁操作。	(★)
电动背门系统	复位背门关闭位置。	(★)
空调系统	将点火开关置于 ON 位置后，识别伺服电动机标准位置。	-

- 报废牵引用蓄电池总成时，确保由可对其进行安全处理的授权回收机构进行回收。如果由制造商通过规定的途径回收牵引用蓄电池总成，则应由授权的回收机构进行正确和安全回收。

警告 / 注意 / 提示

零部件 (拆卸)

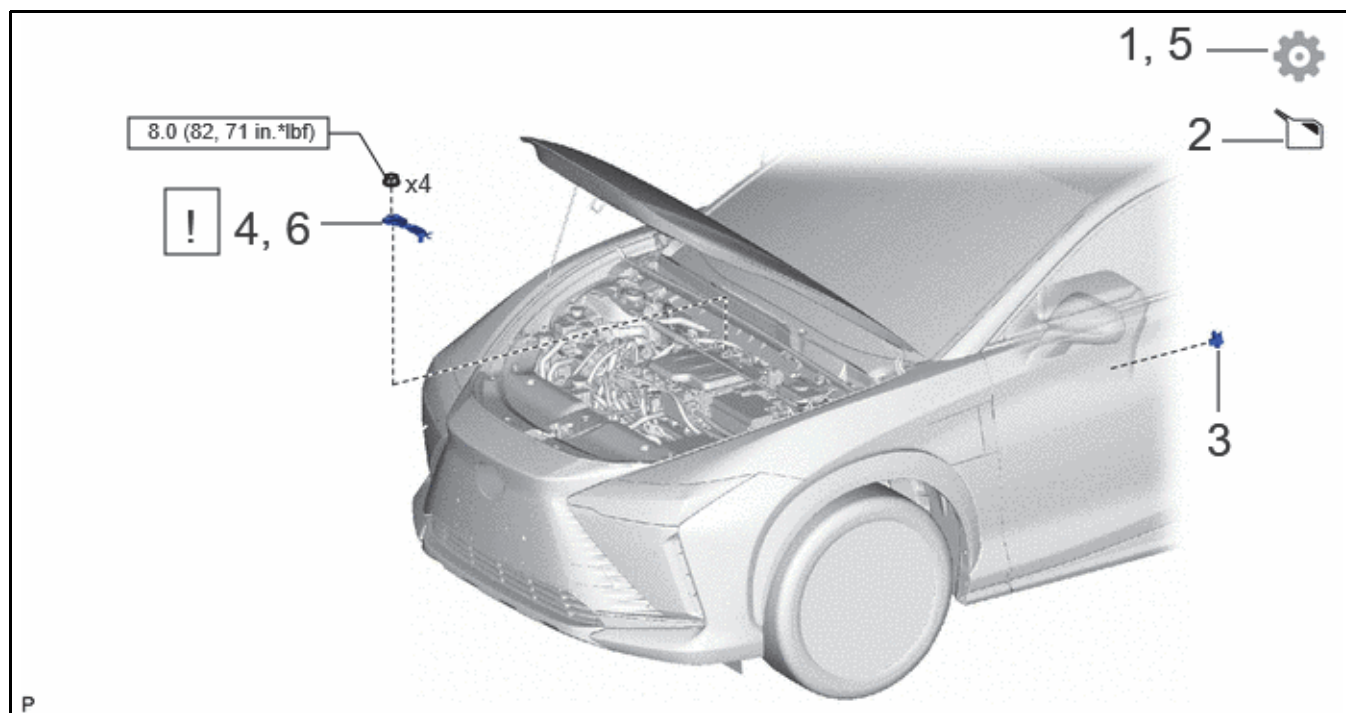

程序		零件名称 代码	!	📁	⚙️
1	使用 GTS 读取值	-	-	-	(★)
2	排空冷却液	-	-	(★)	-
3	维修塞把手	G3834	-	-	-
4	拆卸 2 号端子盖	G9732	(★)	-	-
5	检查端子电压	-	-	-	(★)
6	安装 2 号端子盖	G9732	(★)	-	-

	N*m (kgf*cm, ft.*lbf): 规定扭矩	-	-
--	-----------------------------	---	---

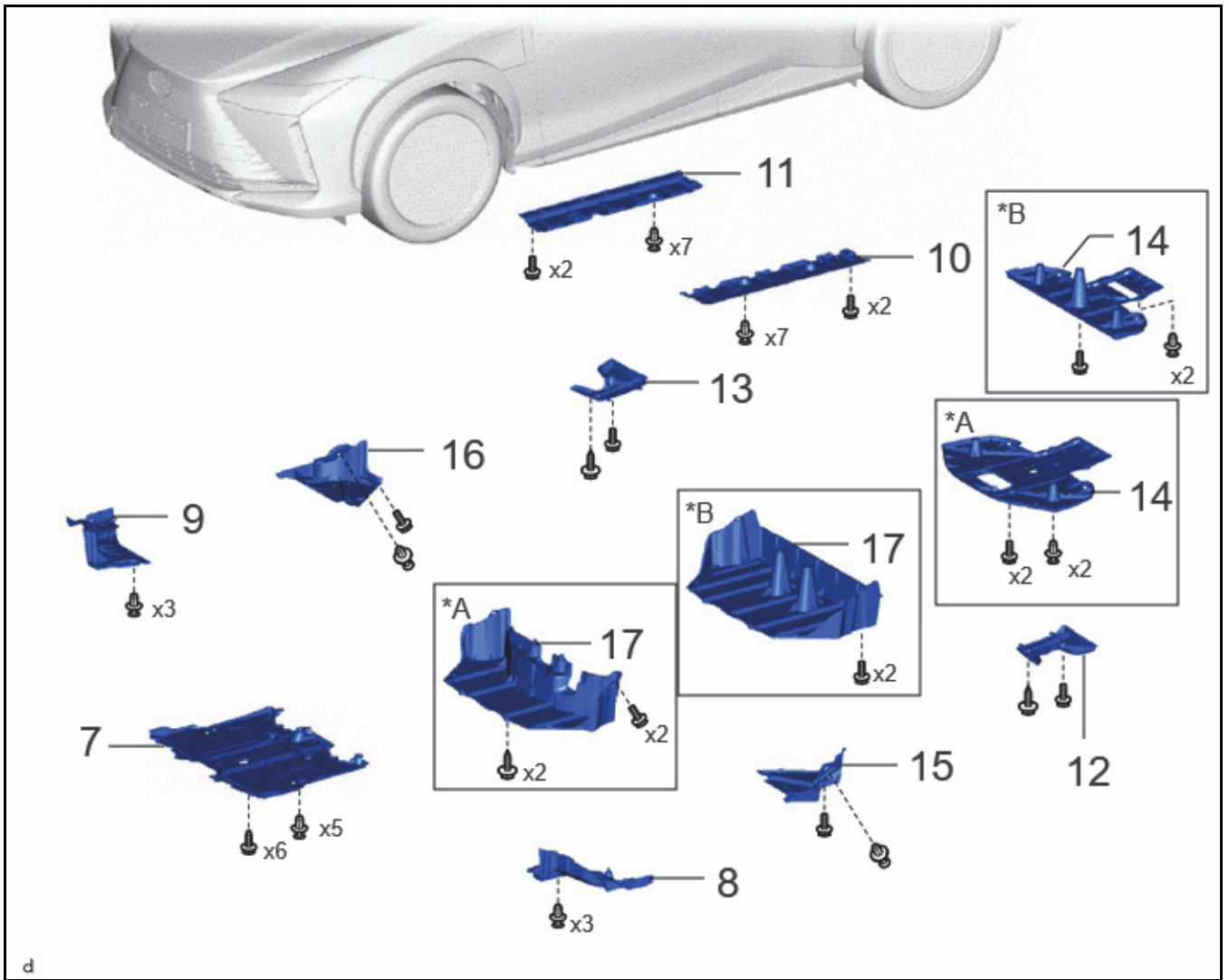

程序		零件名称 代码			
7	电动机 2 号底罩	51442D	-	-	-
8	左前地板罩	58166A	-	-	-
9	右前地板罩	58165C	-	-	-
10	左后地板前板	58416P	-	-	-
11	右后地板前板	58415U	-	-	-
12	2 号差速器支撑护板	52384C	-	-	-
13	1 号差速器支撑护板	52383E	-	-	-
14	后悬架支架盖	53661B	-	-	-
15	后地板左侧纵梁盖	57628E	-	-	-
16	后地板右侧纵梁盖	57627G	-	-	-
17	3 号地板底罩	58167L	-	-	-

*A	全轮驱动	*B	二轮驱动
----	------	----	------

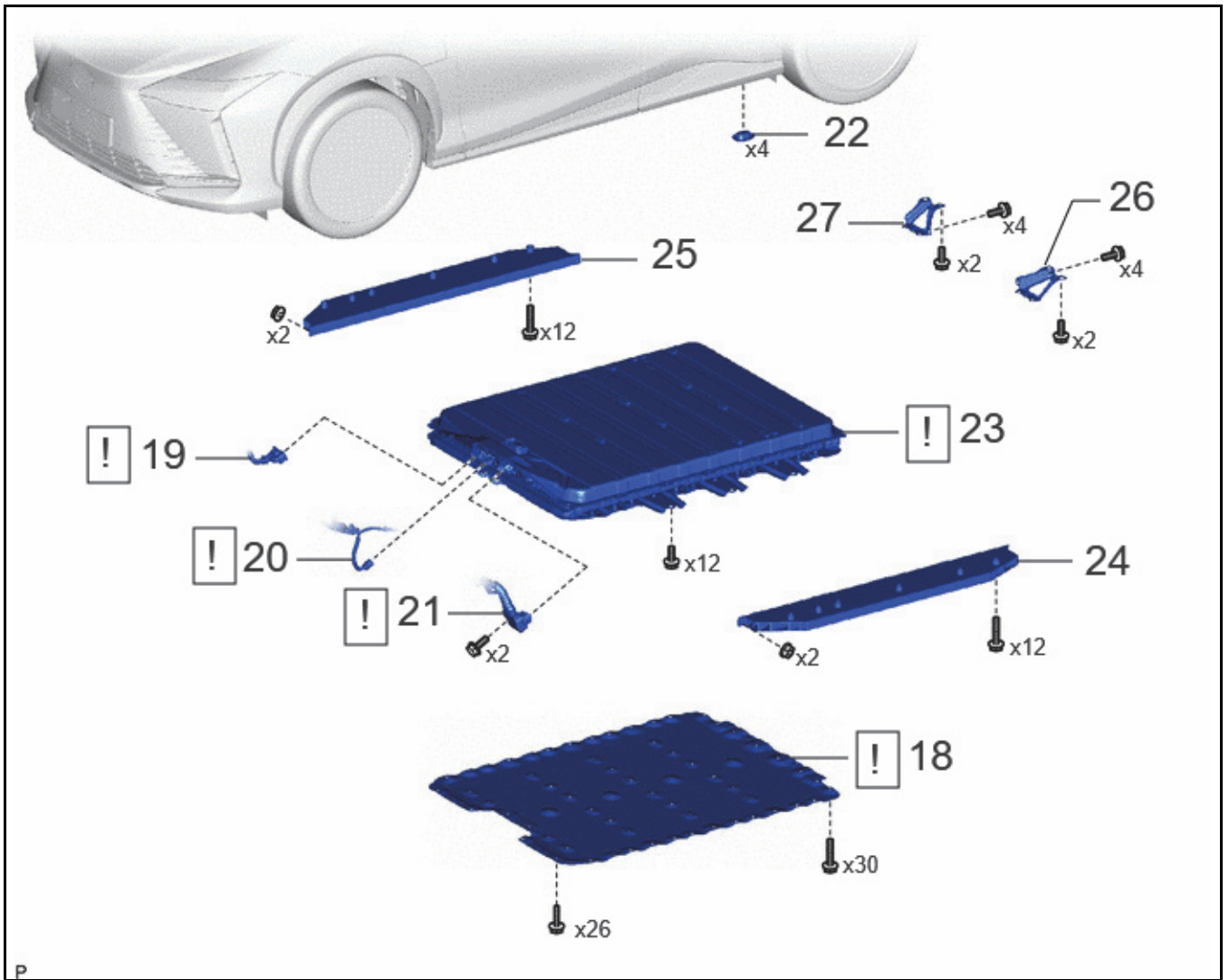

P

程序		零件名称 代码			
18	蓄电池箱盖	58219D	(★)	-	-
19	电动机室主线束	82115	(★)	-	-
20	插接式逆变器线束	821H4B	(★)	-	-
21	地板底部线束	821H1	(★)	-	-
22	孔塞	-	-	-	-
23	EV 供电蓄电池总成	G9510B	(★)	-	-
24	左侧 1 号地板中央加强件	57432C	-	-	-
25	右侧 1 号地板中央加强件	57431	-	-	-
26	左后地板支架分总成	58036A	-	-	-
27	右后地板支架分总成	58035B	-	-	-

混合蓄电池系统（适用于 A 型蓄电池）

实用程序

蓄电池状态信息更新

提示：

如果更换了 EV 蓄电池或 EV 供电组分总成，则确保执行“蓄电池状态信息更新”，以便存储在蓄电池 ECU 总成中的 EV 蓄电池使用年限信息进行初始化并关闭组合仪表总成中的灯。

- a. 将点火开关置于 OFF 位置并等待 2 分钟或更长时间。
- b. 将点火开关置于 ON 位置。
- c. 进入以下菜单。

传动系 > EV 蓄电池 > 实用程序

检测仪显示
蓄电池状态信息更新

- d. 使用 GTS 检查并确认数据表项目“Hybrid/EV Battery SOC”低于 50%。
- e. 如果 SOC 低于 50%，请转至步骤 3。
如果 SOC 为 50% 或更高，使用以下设定降低 SOC，直至其低于 50%。
(SOC 降低 10% 需要约 1 小时。)
 - 空调：MAX HOT
- f. 记录数据表项目“Hybrid/EV Battery Temperature 1”至“Hybrid/EV Battery Temperature 16”。
- g. 如果测量的最低蓄电池温度为 10°C (50°F) 或更低，则驾驶车辆直至温度超过 15°C (59°F)。
如果多信息显示屏上显示“Maintenance Required for Traction Battery at Your Dealer（需在经销店对牵引用蓄电池进行保养）”且 EV 系统无法起动，则执行“车辆临时起动”并驾驶车辆。
- h. 在执行插入式充电之前，首先使用车辆仪表执行以下配置。
 - 预约充电：OFF
 - 充电电流：MAX
 - 充电限制：Full
- i. 将点火开关置于 OFF 位置并等待 1 小时 30 分钟或更长时间。
- j. 执行插电式充电。
注意：
 - 不要使用充电计时器功能。
 - 在车门锁止的情况下进行充电，充电完成前，不要试图解锁车门。
- k. 插电式充电完成后，拔下充电插头。
- l. 进行插电式充电后，等待 60 分钟或更长时间，然后将点火开关置于 ON 或 ON (READY) 位置。
(进行插电式充电后至少 60 分钟内不要将点火开关置于 ON 或 ON (READY) 位置。如果车辆未充满电，则再次从步骤 1 开始执行程序。)
- m. 将点火开关置于 ON（接通）或 ON（就绪）位置 10 分钟或更长时间，然后执行蓄电池诊断。

蓄电池诊断

注意：

- 不要在混合动力系统灯点亮时进行蓄电池诊断。
 - 正确安装 EV 蓄电池后执行蓄电池诊断。
 - 不要在改变检查模式的时候执行蓄电池诊断。
-

- 确保在进行蓄电池诊断后将点火开关置于 OFF 位置，防止辅助蓄电池放电。
- 如果未执行 SOC（充电状态）学习 *1，则按照规定对车辆进行插电式充电后执行蓄电池诊断。
*1: 参考“蓄电池诊断中止时的程序”。

- 将点火开关置于 OFF 位置并等待 2 分钟或更长时间。
- 将点火开关置于 ON 位置。
- 进入以下菜单。

传动系 > EV 蓄电池 > 实用程序

检测仪显示
蓄电池诊断

- 检查显示屏上的项目并按下“Next”。
- 画面切换至下一画面且显示“Now diagnosing”。

提示:

- 显示“Progress”，可作为完成诊断的估算时间的参考。
- 要中止蓄电池诊断，按下“Exit”并将点火开关置于 OFF 位置。

- 完成蓄电池诊断后会显示结果。
- 检查诊断结果。

GTS 显示	诊断结果	执行诊断后
无需更换蓄电池。Be sure to refer to the repair manual for procedures to take after this.（无需更换蓄电池。有关之后要执行的程序，务必参考《修理手册》。）	正常	执行“蓄电池状态信息更新”。
更换以下所列的 EV 供电组分总成。	更换	更换所列的 EV 供电组分总成。

提示:

- 如果多信息显示屏上显示“Maintenance Required for Traction Battery at Your Dealer（需在经销店对牵引用蓄电池进行保养）”，则即使确定“无需更换蓄电池”也不会清除该信息。只有在执行“蓄电池状态信息更新”后才能清除。
- 如果更换所列的 EV 供电组分总成，则更换后执行“蓄电池状态信息更新”。

- 将点火开关置于 OFF 位置。

注意:

确保在进行蓄电池诊断后将点火开关置于 OFF 位置，防止辅助蓄电池放电。

- 由于不再满足诊断条件导致蓄电池诊断中止时，中止原因会显示在 GTS 上。根据“蓄电池诊断中止时的程序”表的指示检查原因并对可疑部位进行故障排除后，执行“蓄电池状态信息更新”。

蓄电池诊断中止时的程序

GTS 显示	诊断中止的原因（相关条件）	程序
007	未选择档位 (P)	按下 P 位置开关，选择驻车档 (P)。
008	EV 蓄电池连接故障	确认 EV 蓄电池的连接情况。
012	超时	如果超时功能使点火开关切换至 OFF 位置，再次执行“蓄电池诊断”

GTS 显示	诊断中止的原因（相关条件）	程序
013	辅助蓄电池电压过低	检查辅助蓄电池和 DC/DC 转换器功能。
014	EV 蓄电池故障	<ul style="list-style-type: none"> • 检查与 EV 蓄电池系统有关的 DTC 并进行故障排除。
016	EV 蓄电池组高压电路连接故障	<ul style="list-style-type: none"> • 检查并确认主警告灯熄灭后，再次执行“蓄电池诊断”。
001/006/009/ 通信故障	点火开关置于 OFF 位置或 GTS 通信出现故障。	检查并确认 GTS 连接器未从 DLC3 断开后，再次执行“蓄电池诊断”。
除以上情况外	未更新最大充电量信息	<ol style="list-style-type: none"> 1. 使用 GTS 检查并确认数据表项目“Hybrid/EV Battery SOC”低于 50%。 2. 如果 SOC 低于 50%，请转至步骤 3。 如果 SOC 为 50% 或更高，使用以下设定降低 SOC，直至其低于 50%。 (SOC 降低 10% 需要约 1 小时。) - 空调：MAX HOT 3. 记录数据表项目“Hybrid/EV Battery Temperature 1”至“Hybrid/EV Battery Temperature 16”。 4. 如果测量的最低蓄电池温度为 10°C (50°F) 或更低，则驾驶车辆直至温度超过 15°C (59°F)。 如果多信息显示屏上显示“Maintenance Required for Traction Battery at Your Dealer（需在经销商对牵引用蓄电池进行保养）”且 EV 系统无法起动，则执行“车辆临时起动”并驾驶车辆。 5. 在执行插入式充电之前，首先使用车辆仪表执行以下配置。 - 预约充电：OFF - 充电电流：MAX - 充电限制：Full 6. 将点火开关置于 OFF 位置并等待 1 小时 30 分钟或更长时间。 7. 执行插电式充电。 注意： <ul style="list-style-type: none"> • 不要使用充电计时器功能。 • 在车门锁止的情况下进行充电，充电完成前，不要试图解锁车门。 8. 插电式充电完成后，拔下充电插头。 9. 进行插电式充电后，等待 60 分钟或更长时间，然后将点火开关置于 ON 或 ON (READY) 位置。 (进行插电式充电后至少 60 分钟内不要将点火开关置于 ON 或 ON (READY) 位置。如果车辆未充满电，则再次从步骤 1 开始执行程序。) 10. 将点火开关置于 ON（接通）或 ON（就绪）位置 10 分钟或更长时间，然后执行蓄电池诊断。

驻车辅助 / 监视系统

驻车辅助制动系统

初始化

驻车辅助 ECU 初始化

注意：

- 拆下和安装辅助蓄电池或系统电源保险丝后，可能会显示 “[驻车辅助制动系统图标] 系统停止，请参考《用户手册》”。
如果显示，则必须执行驻车辅助 ECU 初始化（车外后视镜原点学习）。
- 如果未执行驻车辅助 ECU 初始化，则驻车辅助制动系统将无法正常工作。

a. 初始化程序

操作多路网络主开关总成（伸缩式车外后视镜开关）以伸长和收缩车外后视镜总成。

高级驾驶辅助系统

前摄像机系统

初始化

转向传感器零点校准

- a. 起动混合动力控制系统。
- b. 以 35 km/h (22 mph) 或更高的速度朝正前方驾驶车辆 5 秒或更长时间。
- c. 将点火开关置于 OFF 位置。

门锁

电子锁系统

初始化

背门门锁

a. 重新连接辅助蓄电池时：

如果背门锁止且因此不能打开，则需要使用车门控制开关、电子钥匙发射器分总成开关解锁背门。

车门 / 舱门

背门闭合器 ECU

初始化

初始化多路网络车门 ECU

注意：

如果在背门打开时执行以下工作程序，则需要初始化多路网络车门 ECU（背门初始位置学习）。

- 连接辅助蓄电池负极 (-) 端子电缆。
 - 断开并重新连接电动背门系统的电源系统保险丝。
 - 更换多路网络车门 ECU 或断开连接器。
 - 拆卸和重新安装或更换左侧电动背门单元总成组件或右侧电动背门单元总成组件。
-

除非初始化多路网络车门 ECU，否则电动背门不工作。

提示：

- 如果在背门关闭时执行以上程序，则无需初始化。
- 断开并重新连接辅助蓄电池时，存在自动学习功能，其在使用相应系统时完成学习。

a. 初始化操作

用手完全关闭背门。

拆卸

1. 使用 GTS 读取值

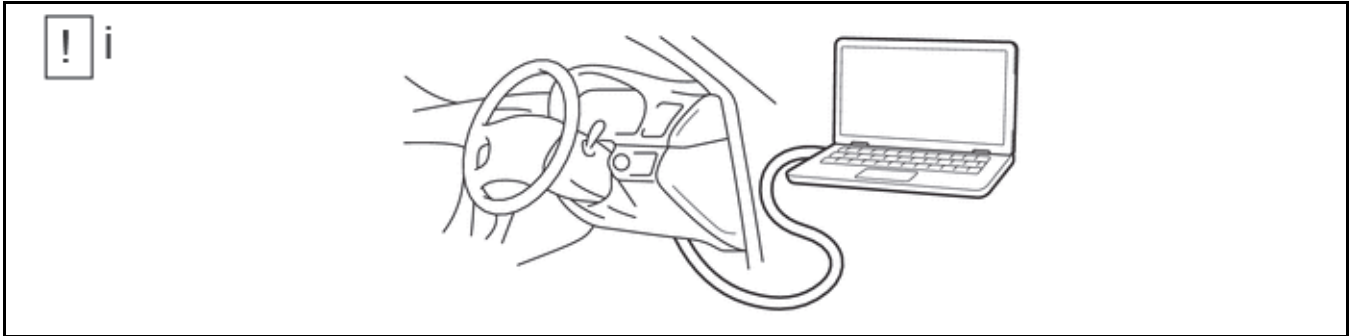

i. 进入以下菜单：Powertrain / HV supply battery assembly / Data List / Hybrid/EV Battery Temperature 1 to 24。

传动系 > EV 蓄电池 > 数据表

检测仪显示
混合动力 /EV 蓄电池温度 1
混合动力 /EV 蓄电池温度 2
混合动力 /EV 蓄电池温度 3
混合动力 /EV 蓄电池温度 4
混合动力 /EV 蓄电池温度 5
混合动力 /EV 蓄电池温度 6
混合动力 /EV 蓄电池温度 7
混合动力 /EV 蓄电池温度 8
混合动力 /EV 蓄电池温度 9
混合动力 /EV 蓄电池温度 10
混合动力 /EV 蓄电池温度 11
混合动力 /EV 蓄电池温度 12
混合动力 /EV 蓄电池温度 13
混合动力 /EV 蓄电池温度 14
混合动力 /EV 蓄电池温度 15
混合动力 /EV 蓄电池温度 16
混合动力 /EV 蓄电池温度 17
混合动力 /EV 蓄电池温度 18
混合动力 /EV 蓄电池温度 19

检测仪显示
混合动力 /EV 蓄电池温度 20
混合动力 /EV 蓄电池温度 21
混合动力 /EV 蓄电池温度 22
混合动力 /EV 蓄电池温度 23
混合动力 /EV 蓄电池温度 24

注意：

如果“混合动力 /EV 温度 1 至 24”中列出的任何温度为 50°C 或更高，请离开车辆，直到温度降至 50°C 以下。

2. 排空冷却液（逆变器）

警告：

为避免烫伤的危险，冷却液（逆变器）仍然很烫时不要拆下储液罐盖。高压高温的冷却液（逆变器）和蒸汽可能会释放出来并导致严重烫伤。

注意：

- 因为排出的冷却液可能含有异物，所以不要重复使用。
- 收集排出的冷却液，并测量冷却液量以建立基准。加注冷却液时，确保加注的冷却液量高于测量值。

a. 使用 GTS 时：

- 将 GTS 连接到 DLC3。
- 将电源开关置于 ON (IG) 位置。
- 进入以下菜单：**Powertrain / EV / Utility / EV System Coolant Replacement Mode**
传动系 > EV > 实用程序

检测仪显示
EV 系统冷却液更换模式

- 断开 3 号 EV 水旁通软管并排空冷却液。
- 连接 3 号 EV 水旁通软管。

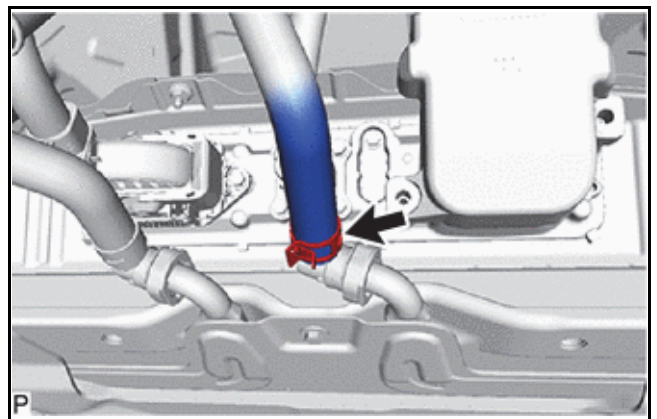

vi. 全轮驱动:

1. 断开 8 号逆变器冷却软管分总成并排空冷却液。
2. 连接 8 号逆变器冷却软管分总成。

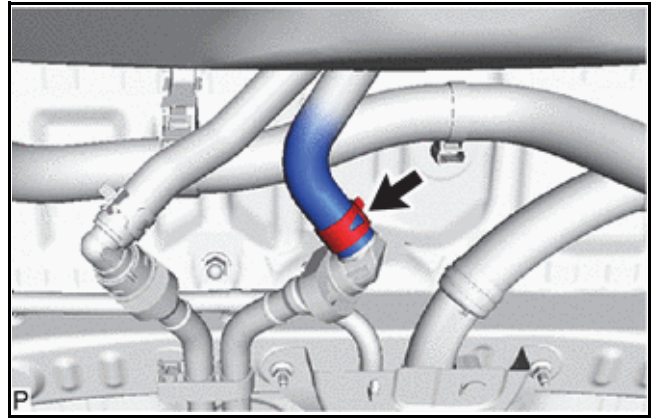

b. 不使用 GTS 时:

注意:

- 该程序仅在点火开关置于 ON 和 READY OFF 位置的情况下执行。
- 相关零部件出现故障时, 不要执行该程序。
- 在点火开关置于 ON 位置 20 分钟内执行该程序。

i. 将电源开关置于 ON (IG) 位置。

ii. 按下空调控制面板上的 OFF 开关 6 次, 然后按下出气模式切换开关 6 次。

注意:

在点火开关置于 ON 位置 40 秒内执行该程序。

iii. 按住空调控制面板新鲜 / 再循环开关 5 秒。

iv. 断开 3 号 EV 水旁通软管并排空冷却液。

v. 连接 3 号 EV 水旁通软管。

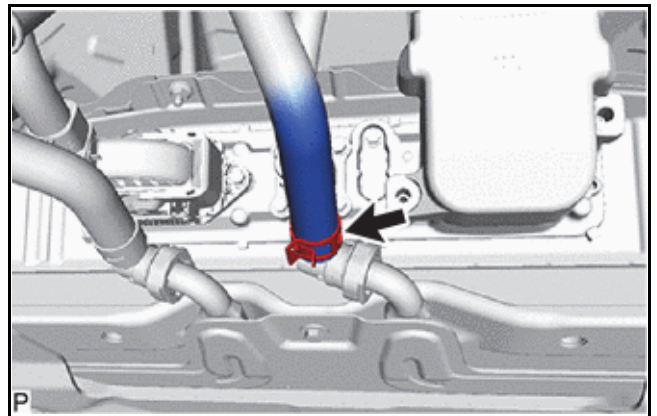

vi. 全轮驱动:

断开 8 号逆变器冷却软管分总成并排空冷却液。

1. 断开 8 号逆变器冷却软管分总成并排空冷却液。
2. 连接 8 号逆变器冷却软管分总成。

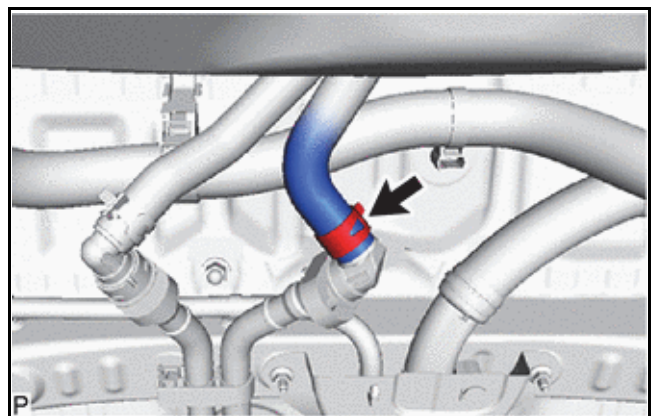

3. 拆卸维修塞把手

警告：

- 配戴绝缘手套。
- 不要在维修塞把手安装的情况下检查或维修高压系统。



- 维修车辆前，确保拆下维修塞把手以切断高压电路，以降低触电危险。
- 确保拆下维修塞把手后至少等待 10 分钟以使带转换器的逆变器总成内的高压电容器完全放电，以降低触电危险。

注意：

- 拆下维修塞把手后，将点火开关置于 ON (READY) 位置可能会导致故障。除非修理手册另有说明，否则不要将点火开关置于 ON (READY) 位置。
- 不要触摸维修塞把手端子。
- 如果维修塞把手曾受过敲击或曾掉落，则将其更换。

提示：

使带转换器的逆变器总成内的高压电容器放电至少需等待 10 分钟。

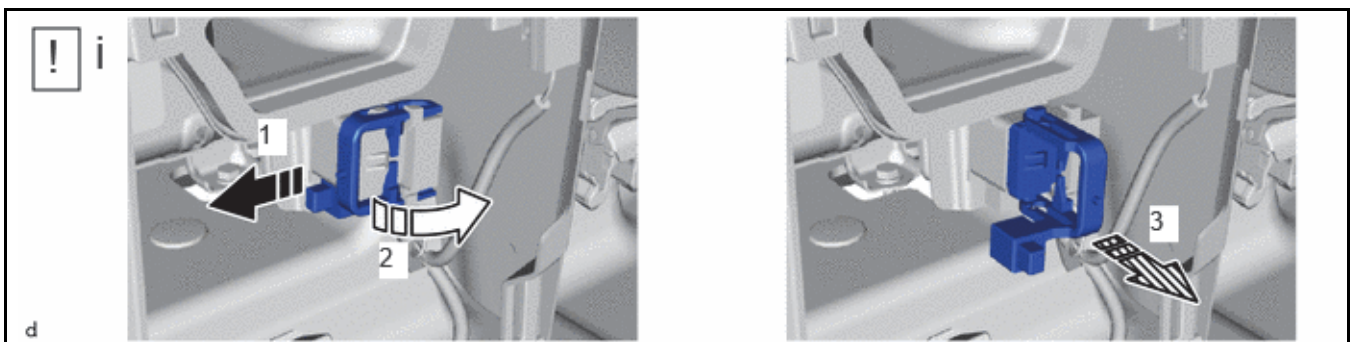

- i. 佩戴绝缘手套的情况下，按图示箭头顺序转动维修塞把手手柄并拆下维修塞把手。

4. 拆卸 2 号端子盖

	警告: 配戴绝缘手套。
	注意: <ul style="list-style-type: none">不要触摸 2 号端子盖防水密封。不要让任何异物或水进入电子转换器单元总成。确保互锁装置已安装到 2 号端子盖。

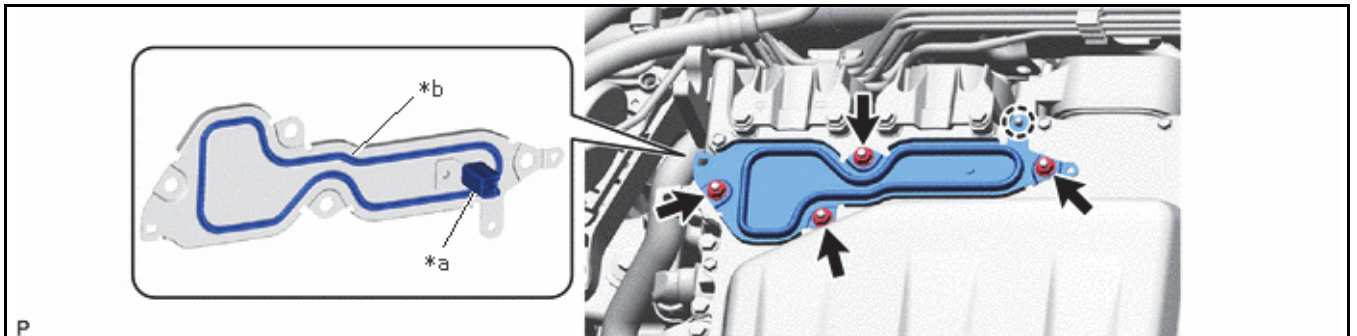

*a	互锁装置	*b	防水密封
----	------	----	------

5. 检查端子电压

	警告: 配戴绝缘手套。
	注意: 不要让任何异物或水进入电子转换器单元总成。

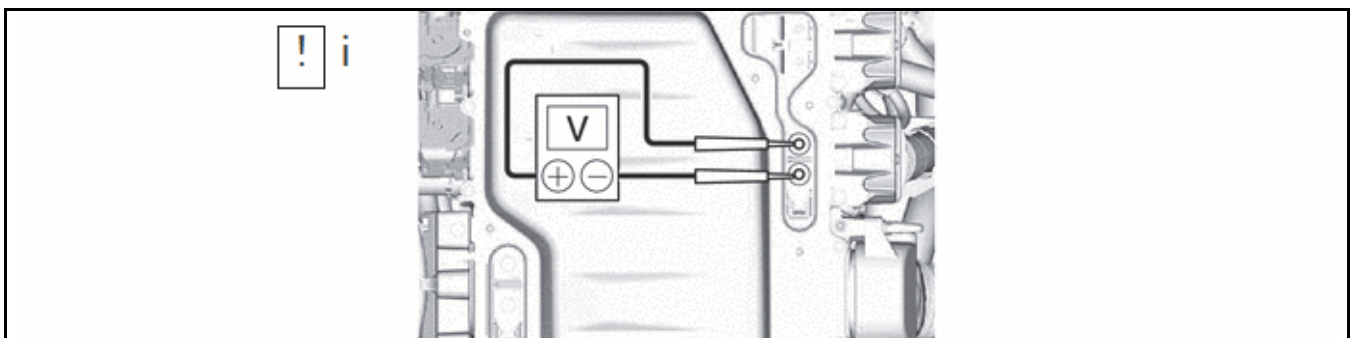

i. 使用电压表测量 2 个相位连接器端子之间的电压。

标准电压：0 V

提示:

在电压表上用直流 750 V 或更高的测量范围。

6. 安装 2 号端子盖



警告：
配戴绝缘手套。

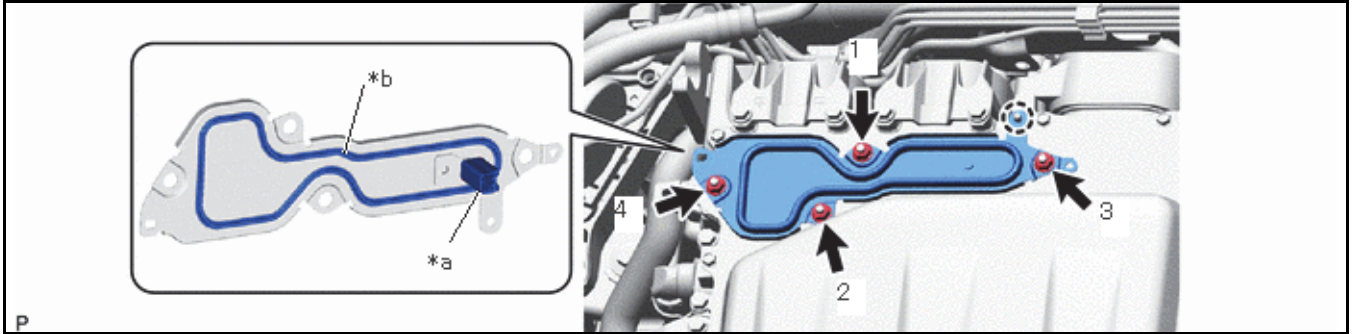

*a	互锁装置	*b	防水密封
----	------	----	------

i. 用 4 个螺母将 2 号端子盖暂时安装至电子转换器单元总成。

注意：

- 互锁连接器已安装至 2 号端子盖。安装逆变器盖后，确保安装 2 号端子盖。
- 安装 2 号端子盖前，目视确认 2 号端子盖防水橡胶牢固安装。
- 确保互锁连接器完全接合。

ii. 使用绝缘工具，按如图所示顺序完全紧固 4 个螺母。

扭矩：8.0 N*m (82 kgf*cm, 71 in.*lbf)

7. 拆卸电动机 2 号底罩

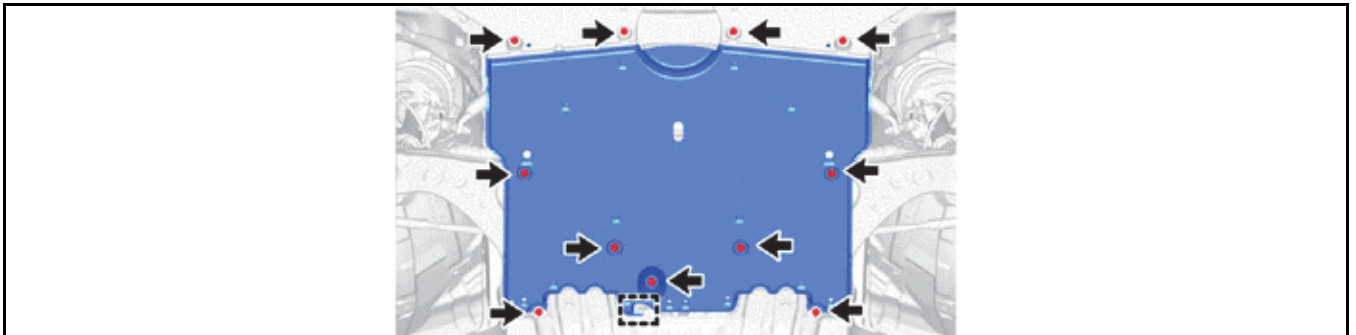

8. 拆卸左前地板罩

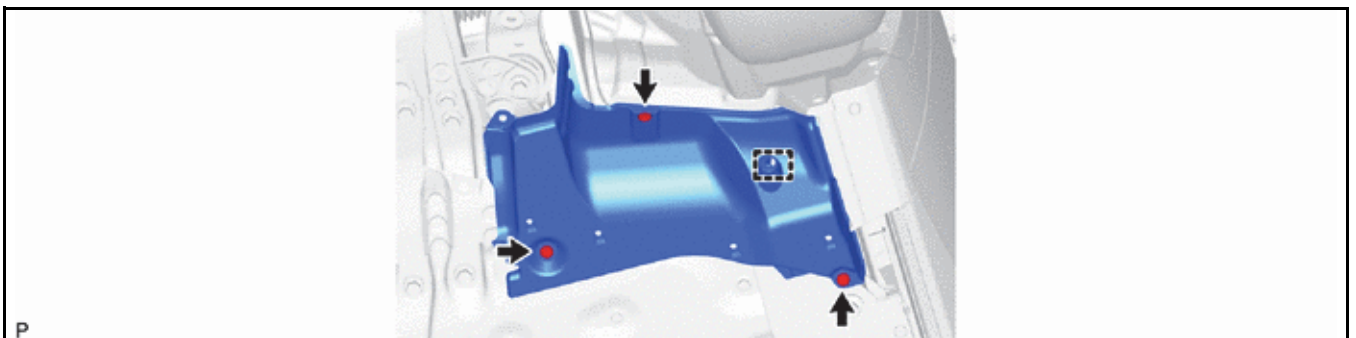

9. 拆卸右前地板罩

a. 执行与左侧相同的程序。

10. 拆卸左后地板前板

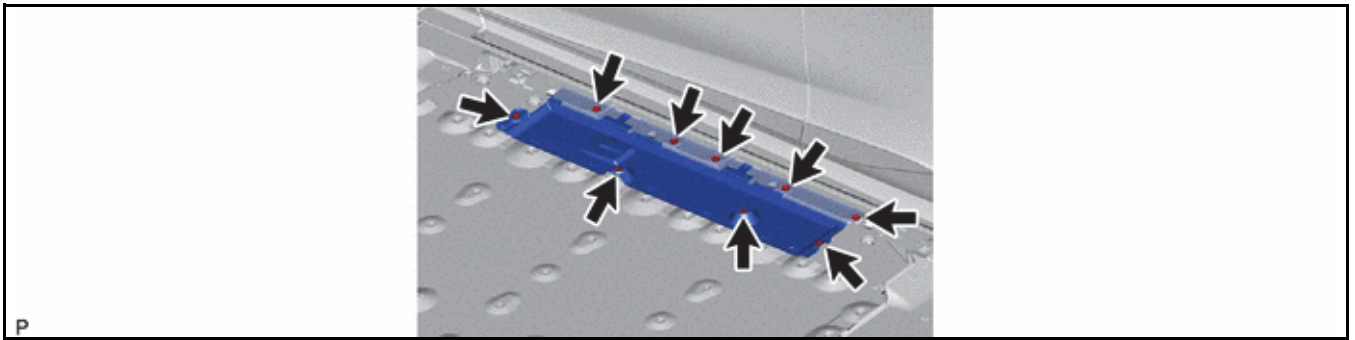

11. 拆卸右后地板前板

a. 执行与左侧相同的程序。

12. 拆卸 2 号差速器支撑护板

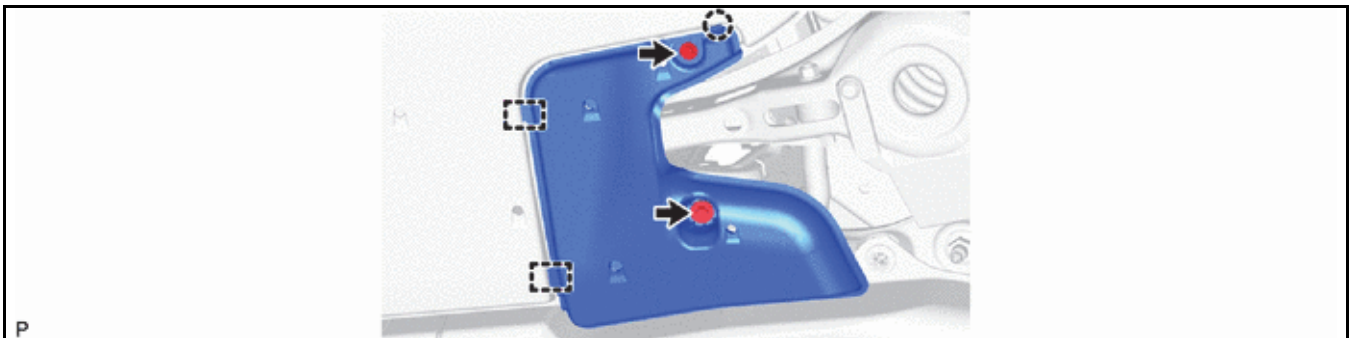

13. 拆卸 1 号差速器支撑护板

a. 按照与 1 号差速器支撑护板相同的方式拆卸。

14. 拆卸后悬架支架盖

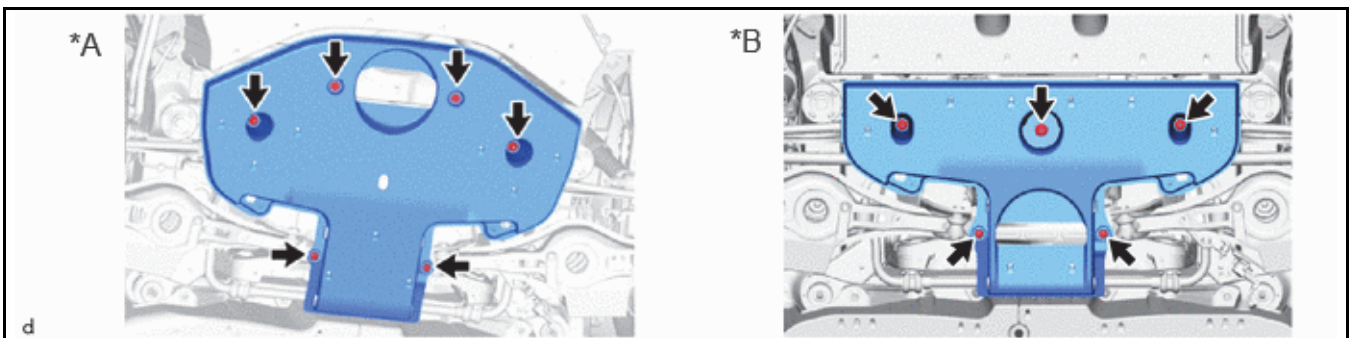

*A	全轮驱动	*B	二轮驱动
----	------	----	------

15. 拆卸后地板左侧纵梁盖

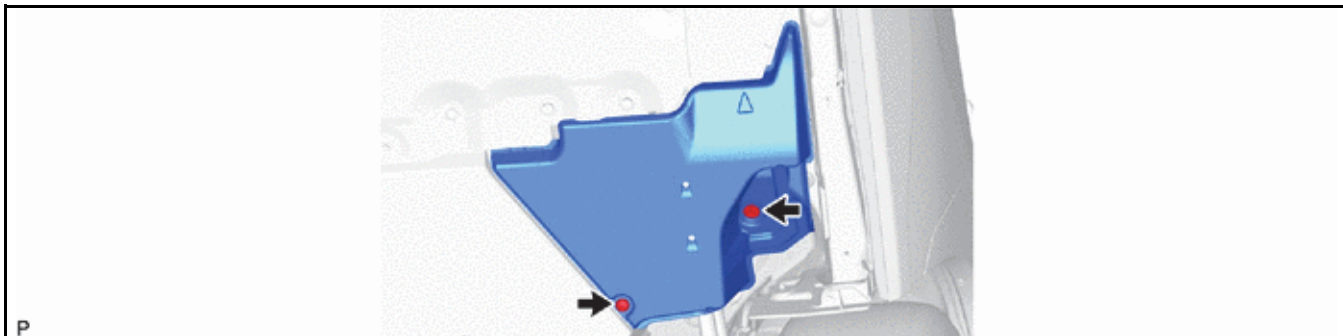

16. 拆卸后地板右侧纵梁盖

a. 执行与左侧相同的程序。

17. 拆卸 3 号地板底罩

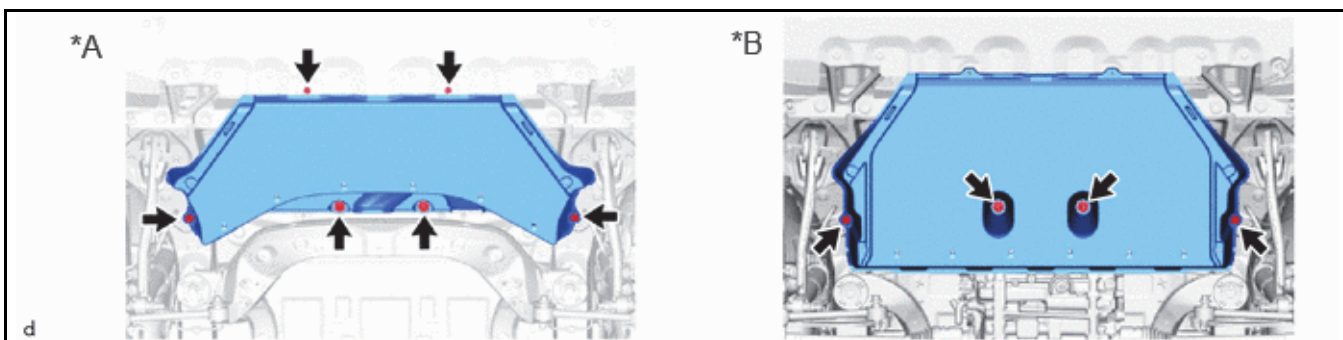

*A	全轮驱动	*B	二轮驱动
----	------	----	------

18. 拆卸蓄电池箱盖

	提示： 仅在需要更换蓄电池箱盖时执行该程序。
---	----------------------------------

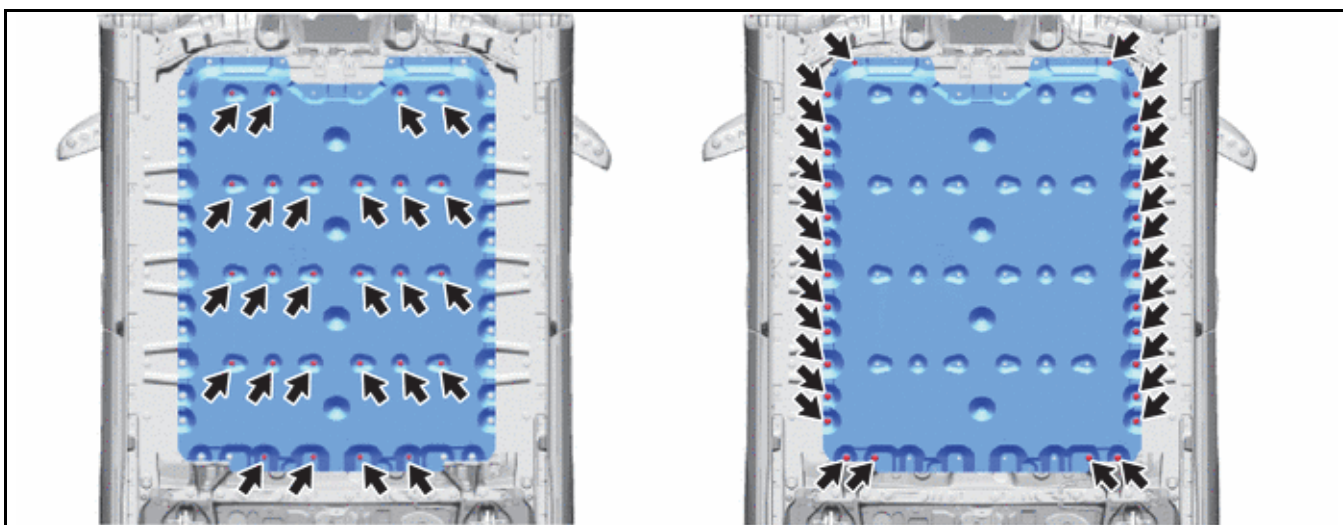

19. 拆卸电动机室主线束

	<p>警告： 配戴绝缘手套。</p>
	<p>注意：</p> <ul style="list-style-type: none"> • 不要让任何异物或水进入 EV 供电蓄电池总成。 • 不要触摸连接器的防水密封或端子。 • 断开过程中，不要损坏端子、连接器壳或 EV 供电蓄电池总成。 • 用胶带或同等物品（非残留型）包住连接电缆的孔，以防异物进入。 • 用绝缘胶带将断开的端子绝缘。

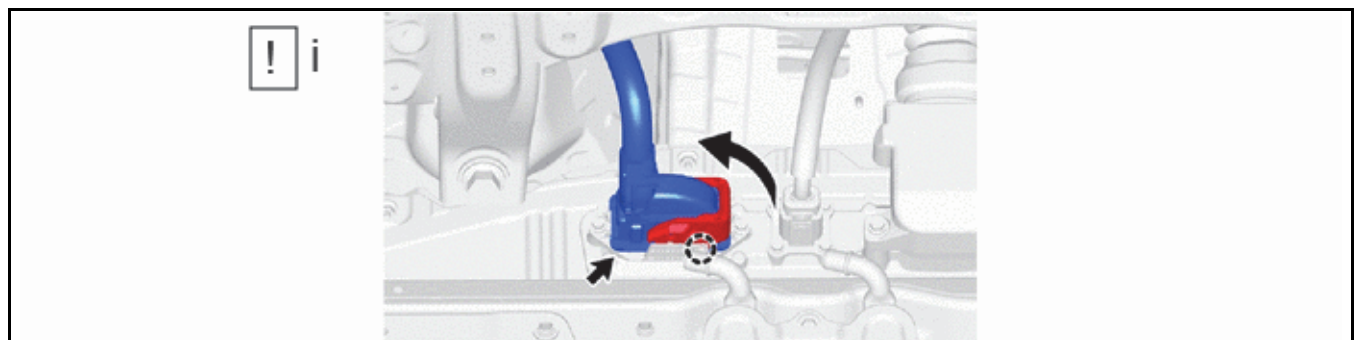

i. 推动连接器锁的同时移动锁杆，并断开电动机室主线束连接器。

20. 断开插接式逆变器线束

	<p>警告： 配戴绝缘手套。</p>

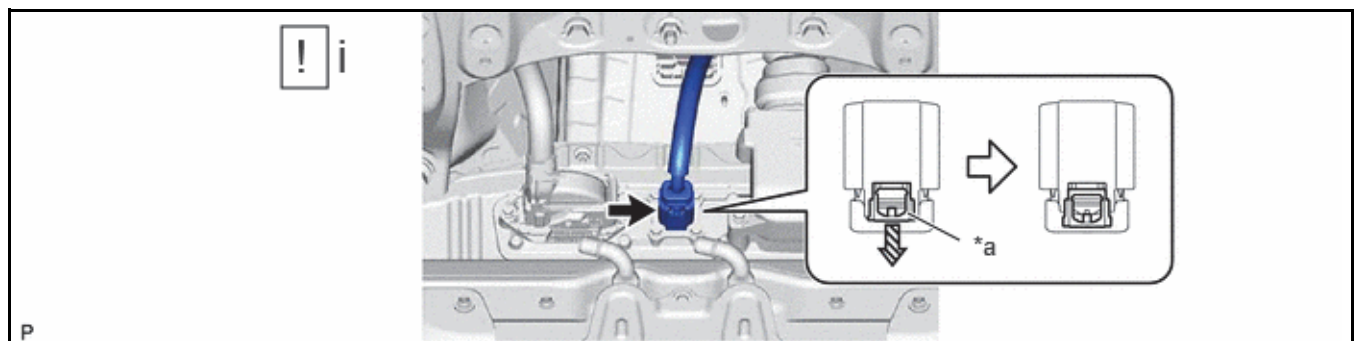

*a	绿色锁	-	-
	滑动	-	-

i. 如图所示，使用螺丝刀滑动连接器的绿色锁以将其松开并断开 HV 插接式逆变器线束。

21. 断开地板底部线束

警告：

配戴绝缘手套。



注意：

- 不要让任何异物或水进入 EV 供电蓄电池总成。
- 不要触摸连接器的防水密封或端子。
- 断开过程中，不要损坏端子、连接器壳或 EV 供电蓄电池总成。
- 用胶带或同等物品（非残留型）包住连接电缆的孔，以防异物进入。
- 用绝缘胶带将断开的端子绝缘。

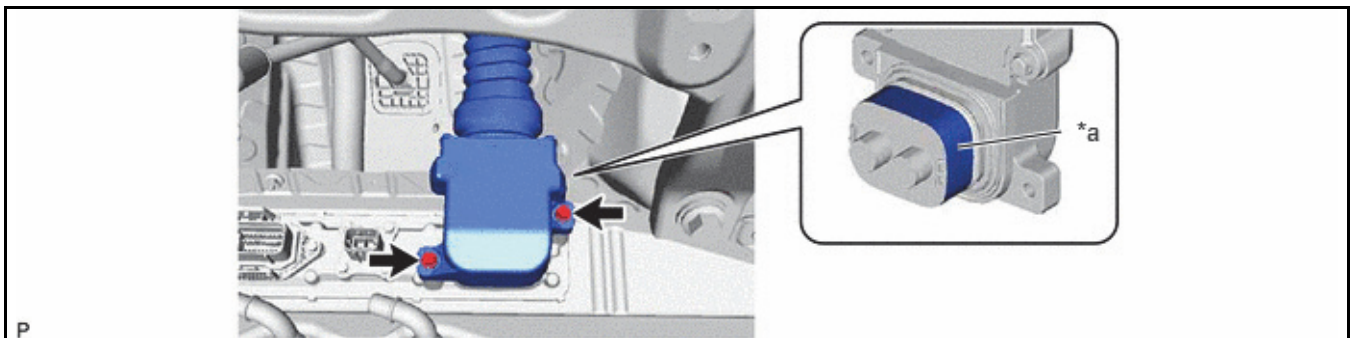

*a	防水密封	-	-
----	------	---	---

22. 拆卸孔塞

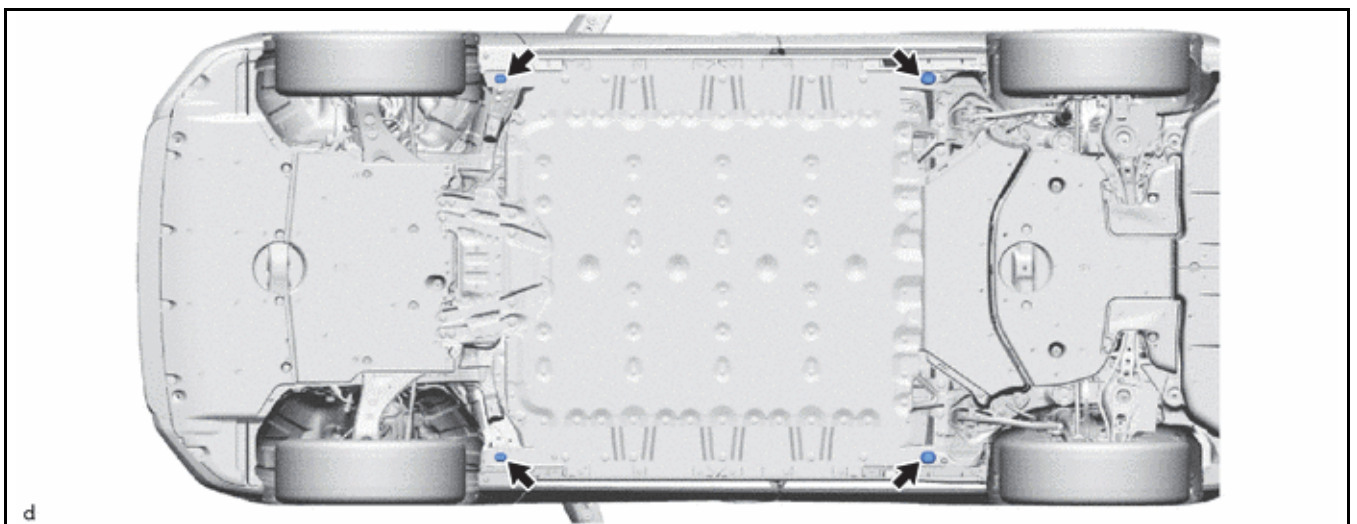

23. 拆卸 EV 供电蓄电池总成

警告：

- 由于 EV 供电蓄电池总成极重，确保按照修理手册中所述作业程序操作。
- 如果未根据修理手册中所述程序进行作业，则可能存在零部件掉落的危险。
- 不要使叉等损坏 EV 供电蓄电池总成。
- 务必佩戴绝缘手套和护目镜。

提示：

检查并确认销 (*a) 和固定螺钉 (*b) 未从 SST 中凸出。

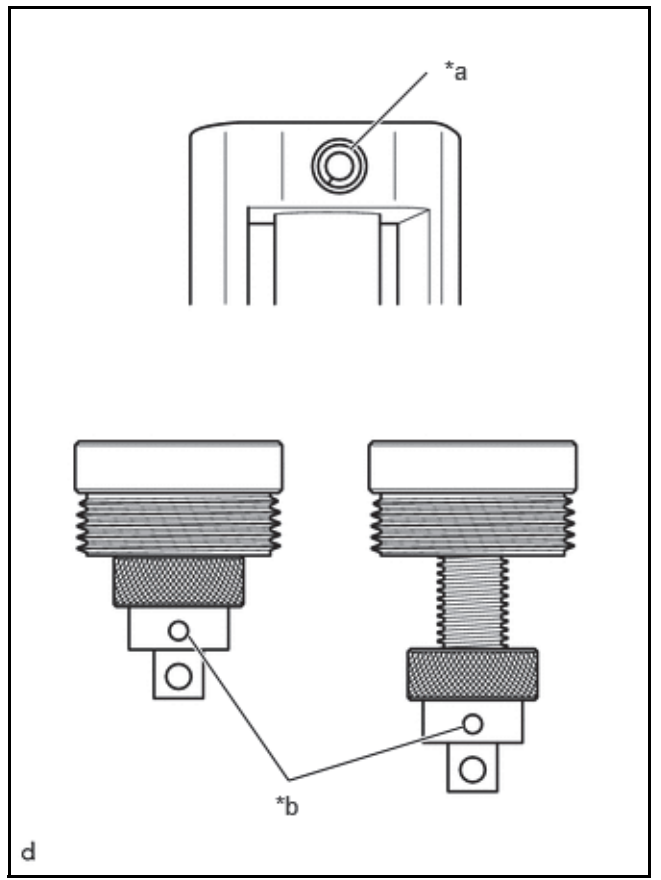
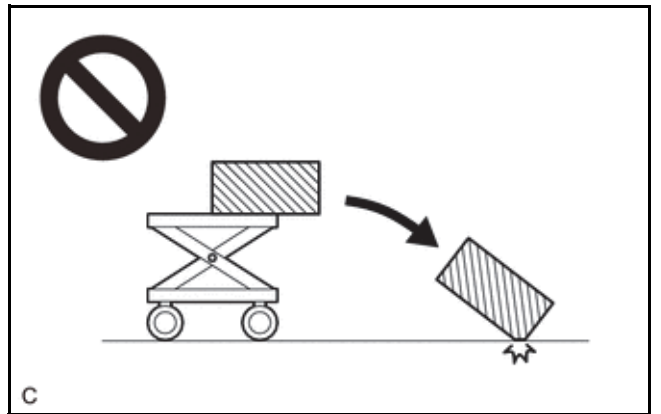

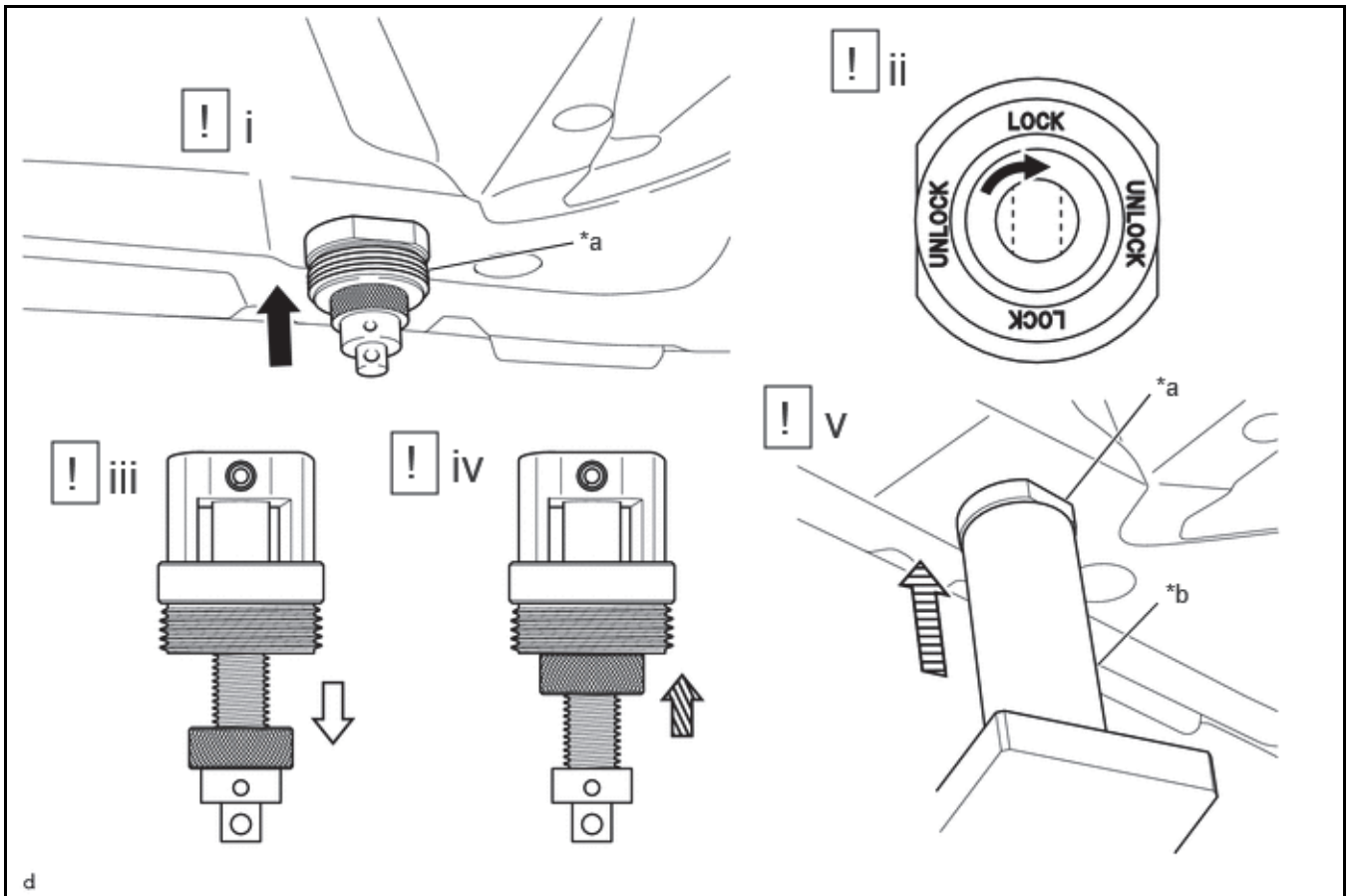

*a	SST A	*b	SST B
----	-------	----	-------

SST 09893-72010 09893-72020 09893-07010 09893-07020 09893-07030 09893-07040

i. 将 SST (A) 插入检修孔盖安装部分。

ii. 将细绳穿孔的位置转动至锁止位置。

iii. 向下拉 SST (A)。

提示：

降低滚花螺母至最低位置并保持。

iv. 升高滚花螺母直至其接触到最高位置。

提示：

检查并确认滚花螺母完全紧固。

v. 将 SST (B) 安装至 SST (A)。

提示：

如果过于紧固 SST (B)，将难以将其拆下，因此仅用手紧固至确保其不会脱落即可。

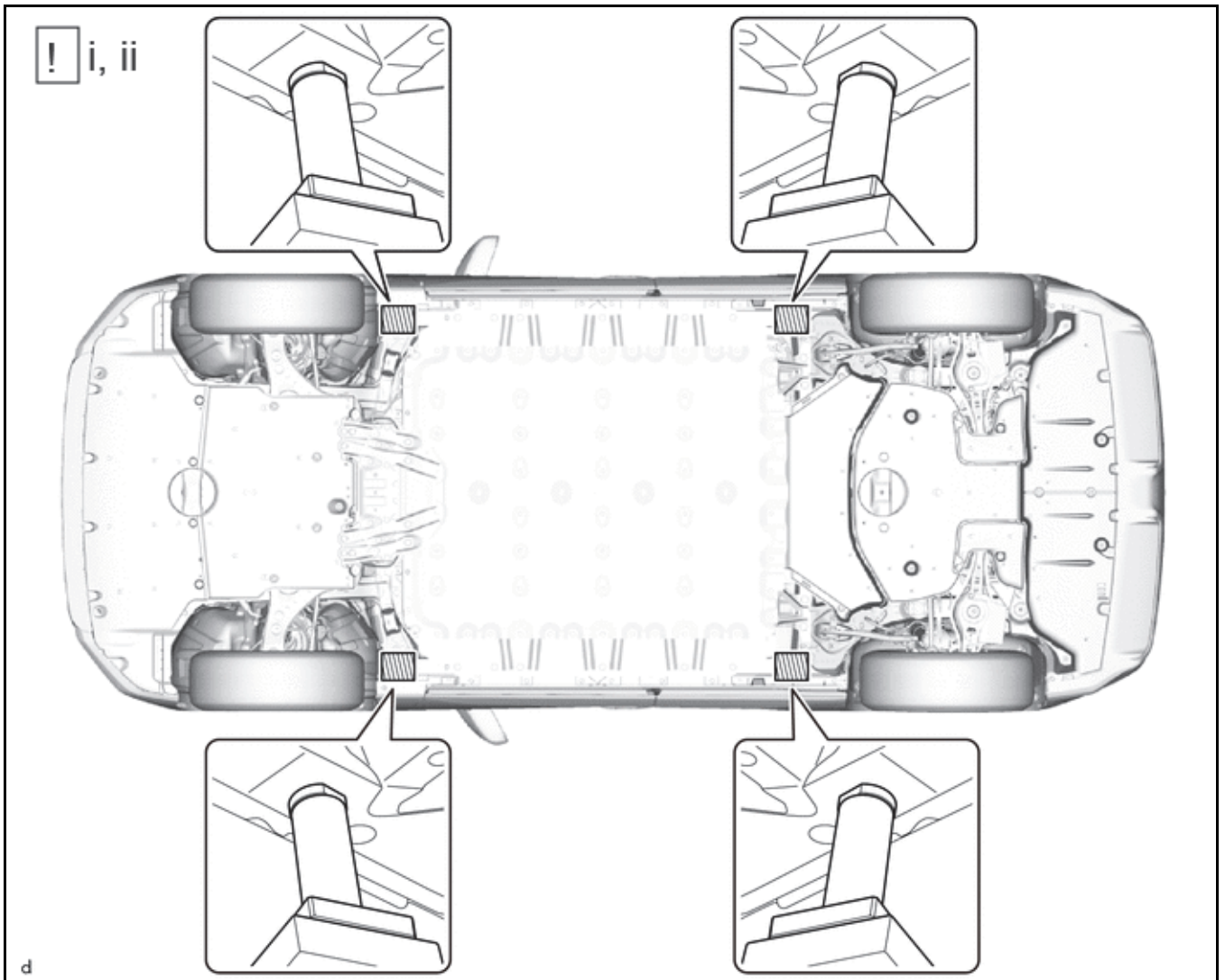

- i. 降低车辆并将举升臂改变至如图所示位置。
- ii. 举升车辆，检查并确认附件部分位于 SST 上。

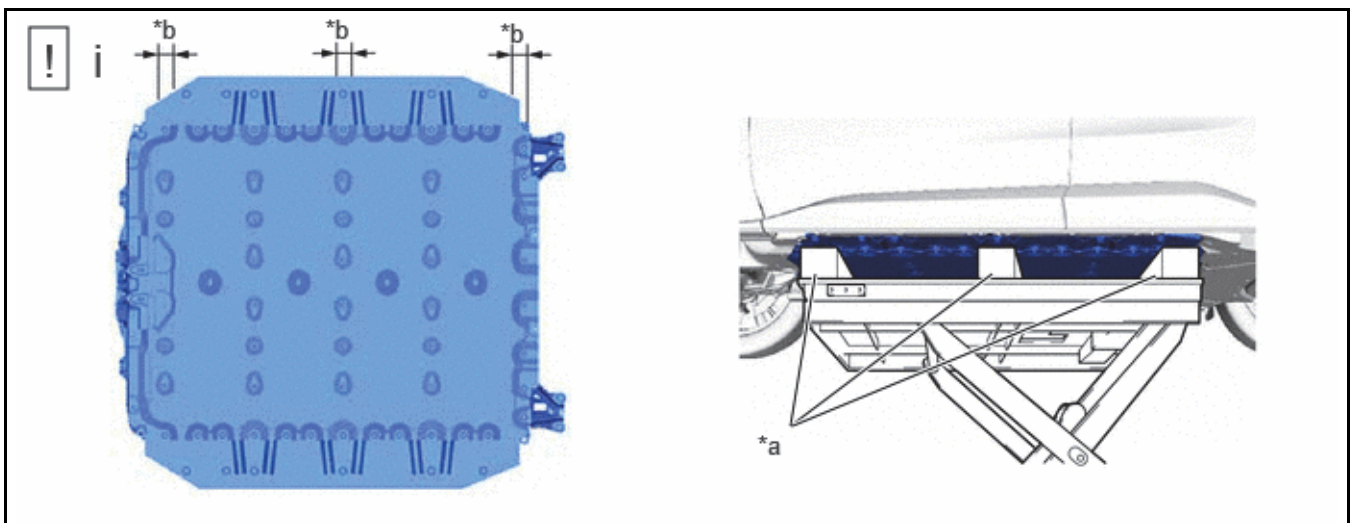

*a	木块	*b	支撑部位
----	----	----	------

- i. 如图所示，使用发动机升降机支撑 EV 供电蓄电池总成。

提示:

- 由于总共需要 6 个木块（拆下 EV 供电蓄电池总成时需要 3 个木块，从发动机升降机上取下 EV 供电蓄电池总成时需要 3 个木块），需提前准备好。
- 木块高度会根据叉式升降机卡爪的尺寸而有所不同。建议准备长度约 1000 mm (39.37 in.)，宽度约 100 mm (3.937 in.)，高度约 100 mm (3.937 in.) 的木块。

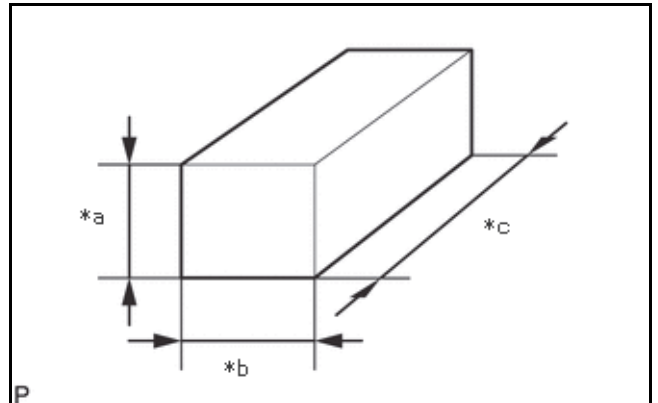

*a	高度 100 mm (3.937 in.)
*b	宽度 100 mm (3.937 in.)
*c	长度 1000 mm (39.37 in.)

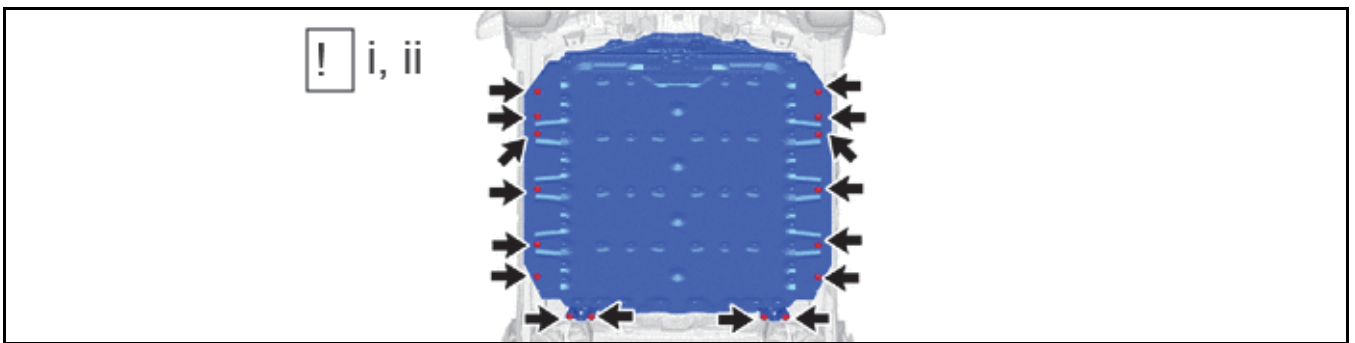

- 拆下 16 个螺栓。
- 缓慢降下发动机升降机以拆下 EV 供电蓄电池总成。

注意:

小心不要掉落 EV 供电蓄电池总成。

使用叉式升降机等时:

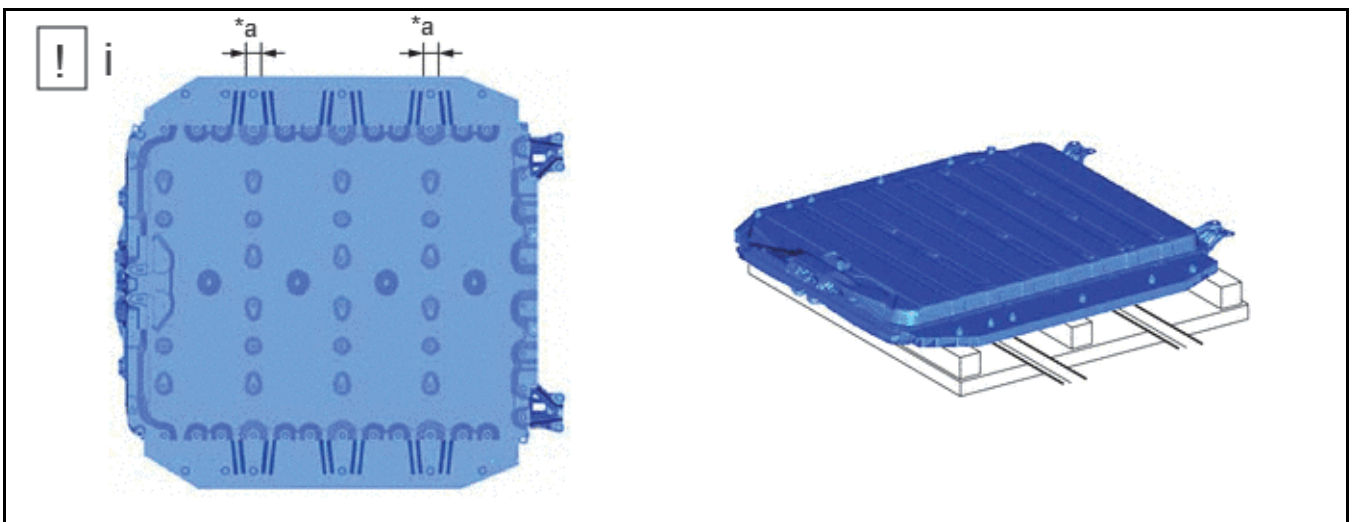

*a	支撑部位	-	-
----	------	---	---

i. 用叉式升降机等支撑该位置，从发动机升降机上降下 EV 供电蓄电池总成。

使用叉式升降机等时：

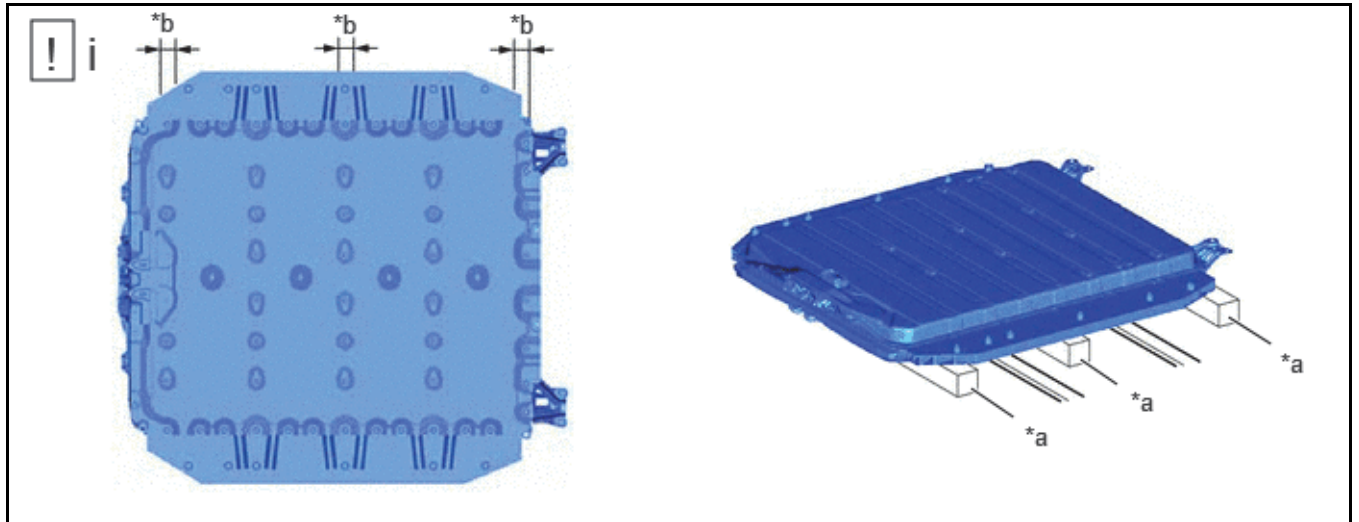

*a	木块	*b	支撑部位
----	----	----	------

i. 用木块支撑该位置，降下 EV 供电蓄电池总成。

注意：

- 储存在不会被雨水淋湿或阳光直射的区域。
- 不要将拆下的蓄电池靠近明火或热源。

使用 SST 时：

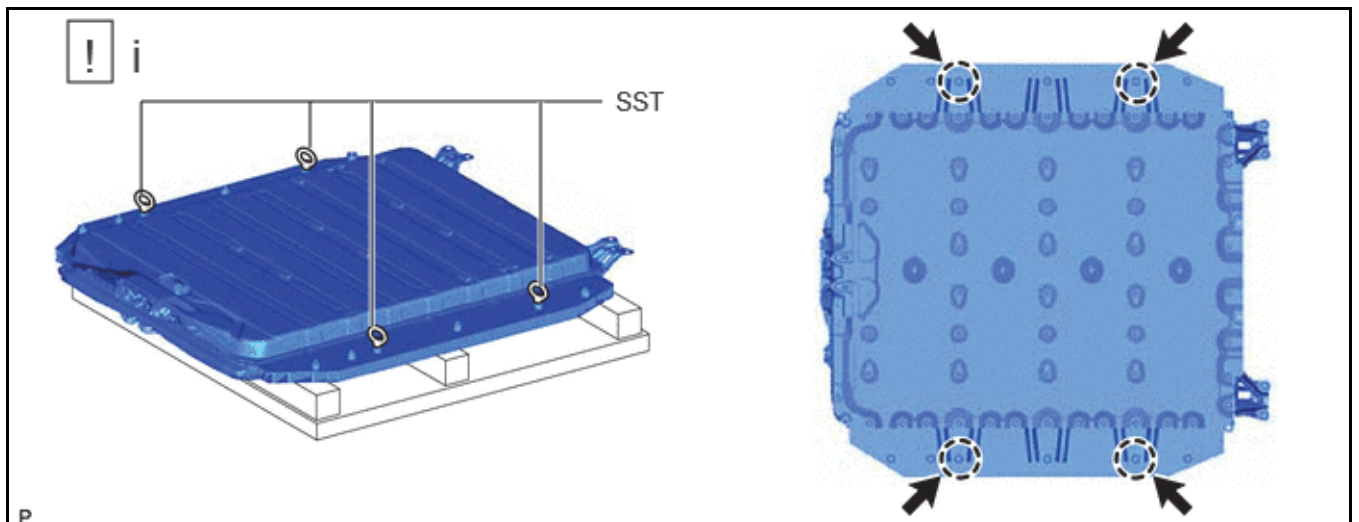

i. 将 SST 安装到如图所示位置。

SST 09893-42040

使用 SST 时:

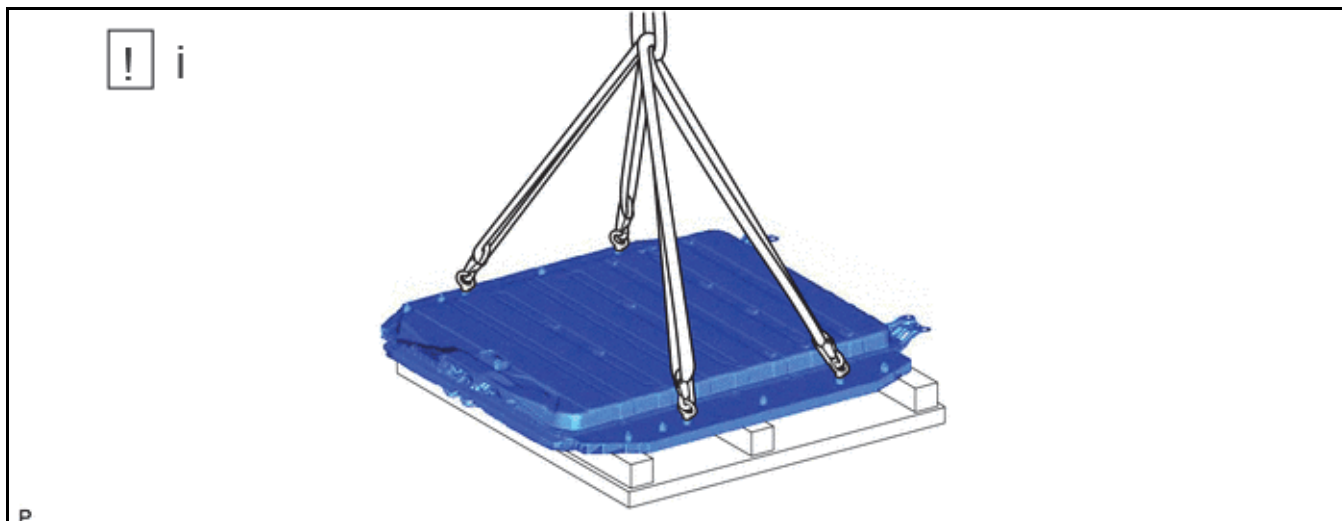

i. 使用 4 个挂钩、4 个皮吊带和起重机，升起 EV 供电蓄电池总成。

注意:

- 由于 EV 供电蓄电池总成极重，使用起重机进行移动。
- 拆卸 / 安装 / 移动 HV 供电蓄电池总成时，确保不要倾斜超过 80°。

使用 SST 时:

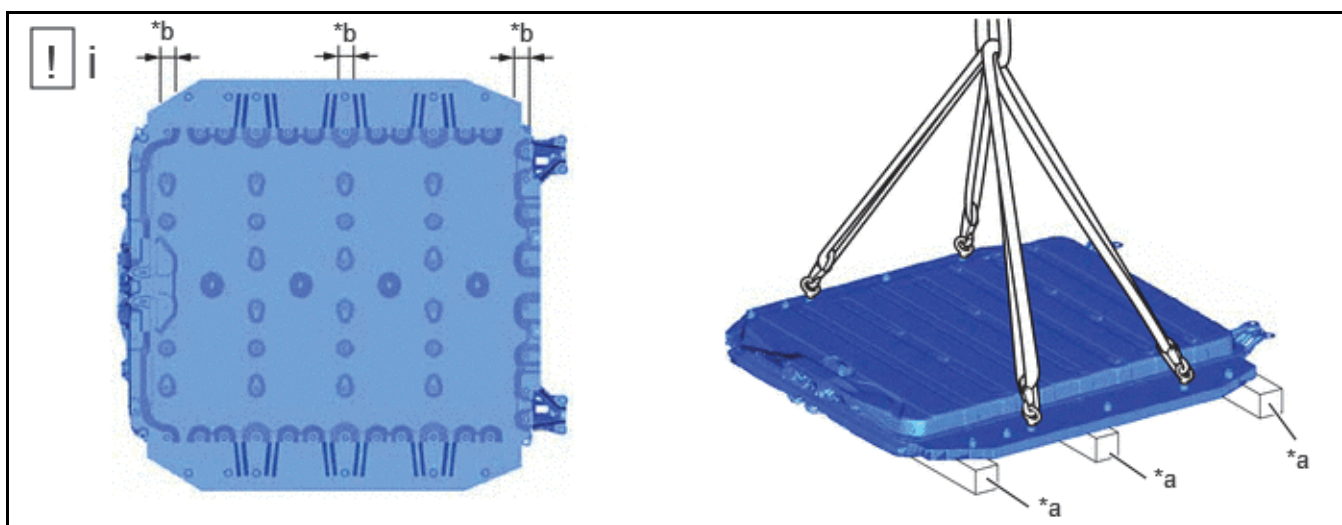

*a	木块	*b	支撑部位
----	----	----	------

i. 用木块支撑该位置，降下 EV 供电蓄电池总成。

注意:

- 储存在不会被雨水淋湿或阳光直射的区域。
- 不要将拆下的蓄电池靠近明火或热源。

24. 拆卸左侧 1 号地板中央加强件

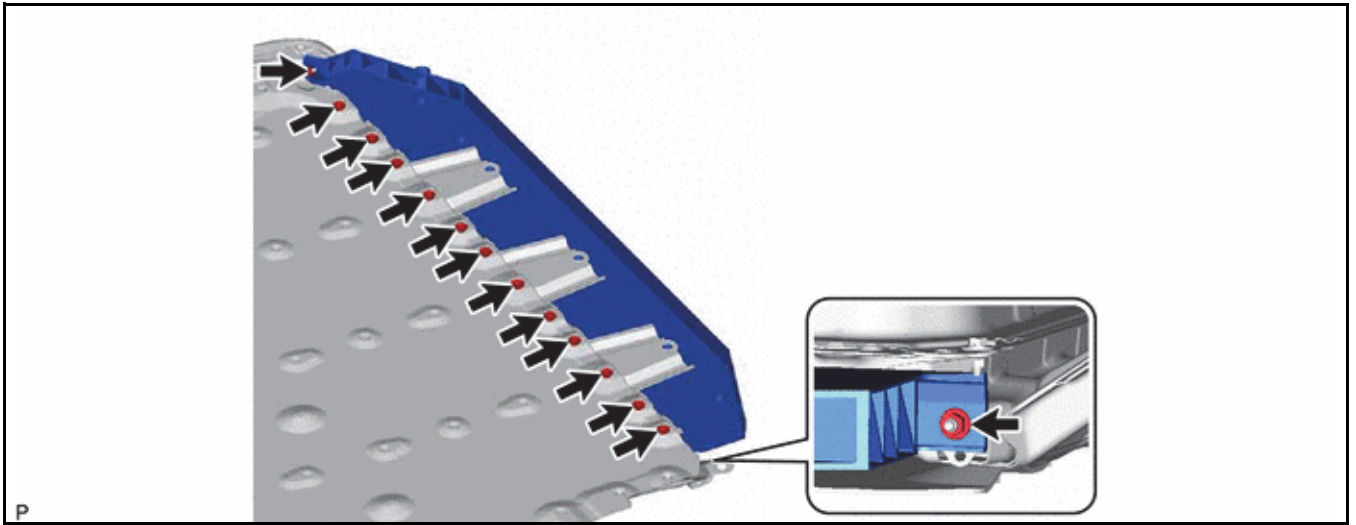

25. 拆卸右侧 1 号地板中央加强件

a. 执行与左侧相同的程序。

26. 拆卸后地板左侧支架分总成

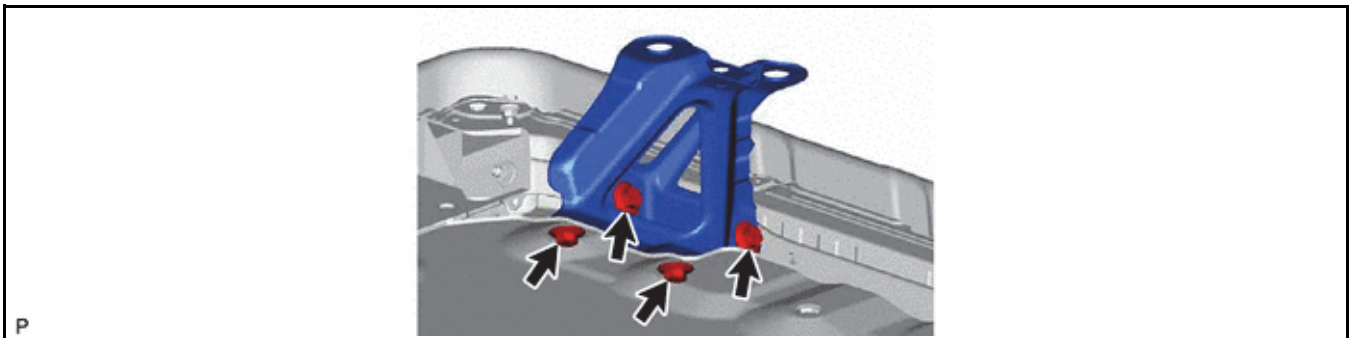

27. 拆卸后地板右侧支架分总成

a. 执行与左侧相同的程序。
